

Lomac



INHALTSVERZEICHNIS

Erfahrung und Know how	3
Die Lomac Produktgruppen	4
Installationshinweise	5
■ FÄKALIENHEBEANLAGEN	7
Suverain 500	8
Suverain 3000	9
Suverain 400VW	10
Zubehör - Spezialreiniger/Entkalker	11
■ KOMPAKT-WCs	13
Gestolette 1010	15
■ SCHMUTZWASSERHEBEANLAGEN	17
Suverain 20-FFA	18
Suverain 30-FFA	19
■ KONDENSATPUMPEN	21
Suverain 10.1-FFA	22
Garantiebestimmungen	23
Allgemeine Lieferbedingungen	24
Ansprechpartner	26

ERFAHRUNG UND KNOW HOW

Lomac, eine Marke der SFA Deutschland GmbH, ist seit 1989 bekannt für Pumpen und Hebeanlagen für unterschiedliche Einsatzbereiche und Anwendungen. Als langjähriger Partner für Entwässerungsanlagen legen wir großen Wert auf Qualität, Zuverlässigkeit und Energieeffizienz. Dabei achten wir darauf, dass unsere technischen Anlagen Entwässerungsaufgaben wartungsarm und leise übernehmen.

Das Produktprogramm umfasst:

- Fäkalienhebeanlagen
- Schmutzwasserhebeanlagen
- Keramik WCs mit integrierten Hebeanlagen
- Kondensatpumpen

WERTSCHÖPFUNG UND PARTNERSCHAFT

Die seit vielen Jahren bestehende strategische Kooperation mit dem Weltmarktführer SFA mündete 2010 im Zusammenschluss mit der SFA Deutschland GmbH. Dies ermöglicht die Bündelung von Forschung und Entwicklung, welche die technischen Innovationen schneller vorantreibt. Die Anlagen werden ausschließlich in unserem Herstellerwerk in Frankreich unter höchsten Qualitätsanforderungen hergestellt und sichern die Zufriedenheit des Handwerks und Endkonsumenten.

KUNDENDIENST UND SERVICE

In Deutschland stehen über 100 Kundendienstvertragspartner zu Ihrer Verfügung. Sie unterstützen den Installateur vor Ort beim Einbau oder bei weiteren technischen Fragen, bei der Beschaffung von Ersatzteilen und bei Garantiefällen. Der SFA-Außendienst übernimmt deutschlandweit die Betreuung von Großhandel und Installateur.

FAIR UND SCHNELL

Lomac-Pumpen und -Hebeanlagen erhalten Sie flächendeckend über den Fachhandel. Darüber hinaus stehen wir Ihnen als langjähriger und zuverlässiger Ansprechpartner jederzeit zur Verfügung.

Die Marke Lomac steht für hervorragende technische Produkte im Pumpen und Hebeanlagen-Segment mit sehr gutem Preis-Leistungs-Verhältnis.



DIE LOMAC PRODUKTGRUPPEN

Fäkalienhebeanlagen

Zur Förderung und Entsorgung von fäkalienhaltigen Abwässern aus WC sowie Abwässer aus Dusche, Bidet und Waschbecken.

Kompakt-WCs

Formschöne, einbaufertige Keramik WCs mit eingebauter Fäkalienhebeanlage und optionalem Waschtischanschluss.

Schmutzwasserhebeanlagen

Zur Förderung und Entsorgung von fäkalienfreien Abwässern aus Dusche, Waschbecken, Waschmaschine, Geschirrspüler etc.

Kondensatpumpen

Zur Förderung und Entsorgung von Kondensaten aus Brennwertkesseln, Wärmepumpen, Heizeinrichtungen und Klimageräten.

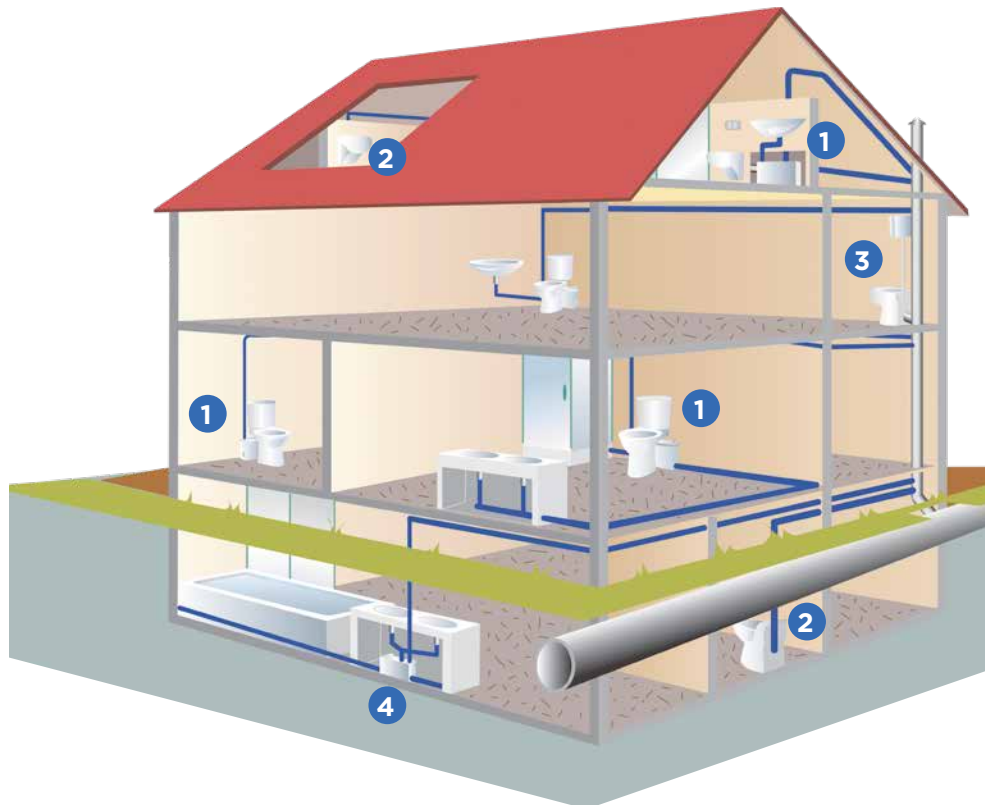

1 Fäkalienhebeanlage **2 Kompakt-WC** **3 Herkömmliches WC** **4 Schmutzwasserhebeanlage**

FUNKTIONSWEISE EINER FÄKALIENHEBEANLAGE

- Die Fäkalienhebeanlage wird hinter der Toilette installiert.
- Anfallende Abwässer und Fäkalien werden über die verschiedenen Einlässe gesammelt.
- Bei Erreichen des max. Füllstands schaltet das Gerät ein.
- Feststoffe werden innerhalb weniger Sekunden durch das Schneidwerk zerteilt und mit dem im Behälter befindlichem Wasser vermischt sowie durch die Druckleitung weggefördert.
- Ist der min. Füllstand wieder erreicht, schaltet das Gerät ab.



INSTALLATIONSHINWEISE

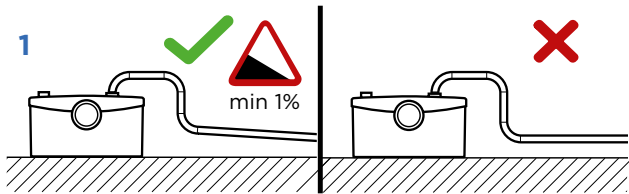

1 Ab dem höchsten Punkt der Druckleitung ist ein Gefälle von mind. 1% erforderlich.

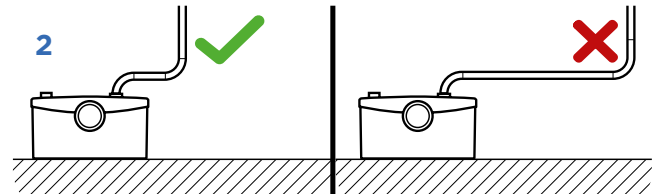

2 Wenn eine vertikale Druckleitung erforderlich ist, muss diese bereits im vorderen Teil vertikal nach oben geführt werden (max. 30 cm vom Gerät entfernt). Zusätzlich ist die Installation eines Absperrventils für Wartungsarbeiten notwendig.

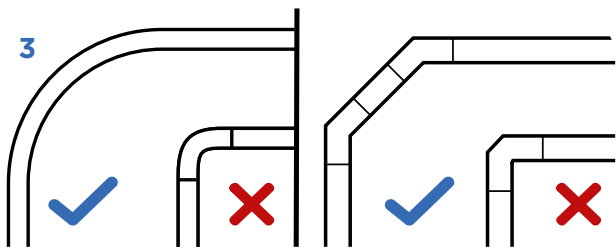

3 Durch größere Krümmungsradien werden Druckverluste in der Abflussleitung verringert. Wenn Sie Winkelstücke anbringen möchten, verwenden Sie 2 Teile mit 45°-Winkeln anstelle von einem Teil mit 90°-Winkel.

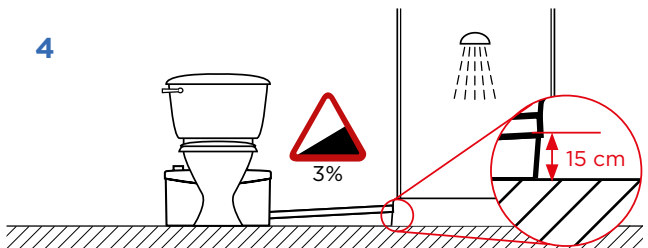

4 Sorgen Sie für ein Gefälle zwischen den Sanitäranlagen und der Hebeanlage (optimal sind 3%). Von Unterkante Gerät bis Unterkante Duschwanne mind. 15 cm Höhendifferenz (bei max. 1 m Abstand) einhalten. Je Zusatzmeter 1 cm Höhendifferenz zugeben.

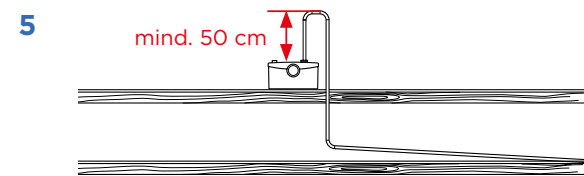

5 Bei direktem Abfluss nach unten muss zuvor eine mind. 50 cm senkrecht nach oben ausgeführte Druckschleife eingebaut werden.

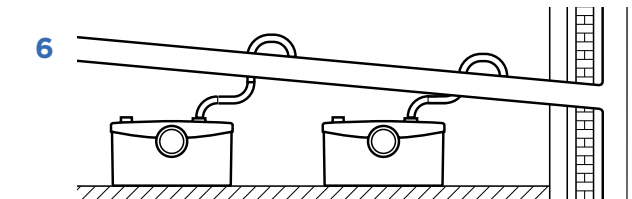

6 Jede Abwasserleitung der Hebeanlage muss separat und von oben an das Fallrohr angeschlossen werden und in Abflussrichtung verlaufen.



7 Das Gerät muss hinter der Toilette installiert werden und leicht zugänglich sein. Bei einer Installation in einer Vorbauwand ist eine Revisionsöffnung (mind. 50x50 cm) vorzusehen.

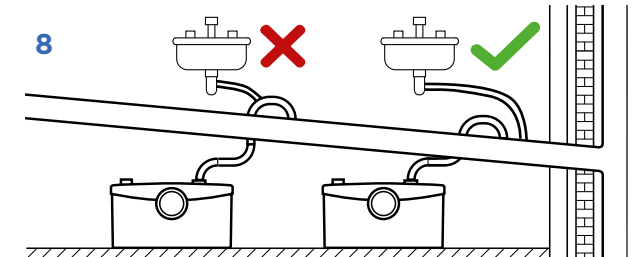

8 Sanitärgegenstände dürfen nicht an die Druckleitung der Hebeanlage angeschlossen werden.

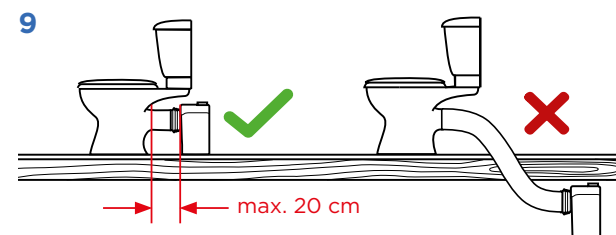

9 Das Gerät darf nicht weiter als 20 cm hinter dem WC und nicht unterhalb des WC-Beckens angebracht werden.

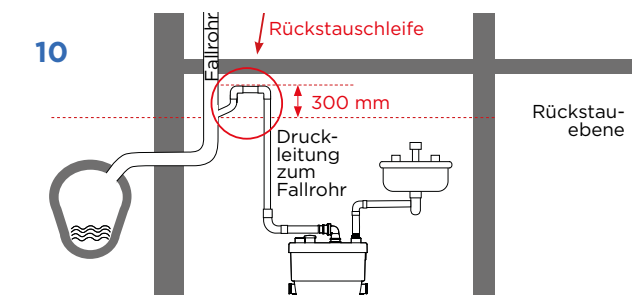

10 Beim Einsatz unterhalb der Rückstau-ebene ist zur Absicherung eine Rückstauschleife in die Druckleitung einzubauen.





FÄKALIEN- HEBEANLAGEN

		 WC	 Wand WC	 Wasch- tisch	 Bidet	 Dusche	 Urinal	Seite
	Suverain 500	•		•				8
	Suverain 3000	•		•	•	•	•	9
	Suverain 400VW		•	•				10

Suverain 500

Kleinhebeanlage für fäkalienhaltige Abwässer nach DIN 12050-3
Ideal für die Entsorgung von Abwässern eines WCs und eines Waschtischs



Produktvorteile

- Ermöglicht eine zusätzliche Toilette nahezu überall im Haus durch den Anschluss von WC und Waschtisch
- Kleinhebeanlage mit kompakten Abmessungen – ideal für kleine Räume oder bei Sanierungen
- Langlebig durch hohe Verarbeitungsqualität und leistungsstarken Motor
- Hervorragendes Preis-Leistungs-Verhältnis

Abmessungen

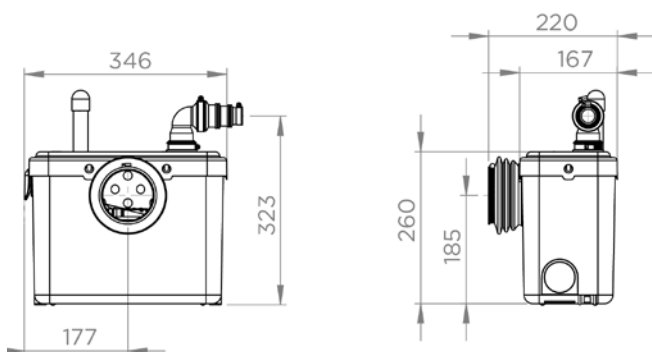

Technische Daten

Suverain 500	
Förderhöhe	4 m
Förderleistung	80 l/min.
Zusätzliche Einleitungsöffnung	1 x DN 40
Druckleitung Anschluss	DN 25 / 32 mm
Schutzart	IP 44
Stromversorgung	220 - 240 V / 50 - 60 Hz
Elektrischer Anschluss	Kabel mit Stecker, 120 cm
Motorleistung	400 W
Max. Abstand von WC	200 mm
Rückschlagklappe und Anschlusszubehör	im Lieferumfang
Herstellergarantie	24 Monate
Abmessungen Gerät LxBxH	346 x 167 x 260 mm
Gewicht Gerät	4,7 kg
Artikel-Nr.	L0001
GTIN	3308815059099

Suverain 3000

Kleinhebeanlage für fäkalienhaltige Abwässer nach DIN 12050-3
Ideal für die Entsorgung von Abwässern eines kompletten Duschbades



Produktvorteile

- Ermöglicht ein zusätzliches Badezimmer nahezu überall im Haus durch den Anschluss von WC, Dusche und Waschtisch
- Langlebig durch hohe Verarbeitungsqualität und leistungsstarken Motor
- Sekundenschnelle Zerkleinerung von Feststoffen durch Hochleistungsschneidwerk
- Hervorragendes Preis-Leistungs-Verhältnis

Abmessungen

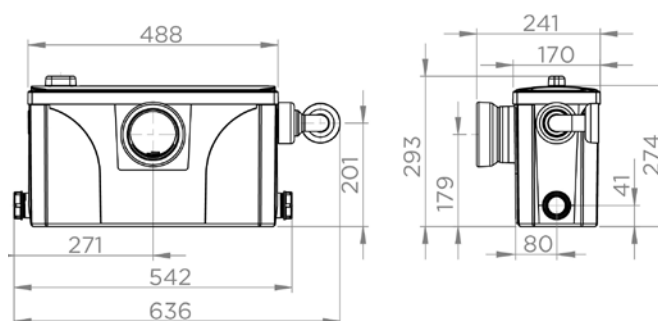

Technische Daten

Suverain 3000	
Förderhöhe	4 m
Förderleistung	80 l/min.
Zusätzliche Einleitungsöffnung	2 x DN 40
Druckleitung Anschluss	DN 25 / 32 mm
Schutzart	IP 44
Stromversorgung	220 - 240 V / 50 - 60 Hz
Elektrischer Anschluss	Kabel mit Stecker, 120 cm
Motorleistung	400 W
Min. Aufbauhöhe Duschwanne	130 mm
Max. Abstand von WC	200 mm
Rückschlagklappe und Anschlusszubehör	im Lieferumfang
Herstellergarantie	24 Monate
Abmessungen Gerät LxBxH	488 x 170 x 274 mm
Gewicht Gerät	6,3 kg
Artikel-Nr.	L0015
GTIN	3308815058955

Suverain 400VW

Kleinhebeanlage für fäkalienhaltige Abwässer nach DIN 12050-3
Speziell in Verbindung mit einer Vorwandinstallation



Produktvorteile

- Leistungsstarke Kleinhebeanlage - entsorgt das Abwasser mehrerer Ablaufstellen gleichzeitig
- Seitlicher Anschluss für Wand-WC in Kombination mit einer schmalen Bauweise - ideal für die Integration in eine Wandinstallation geeignet
- Eine zusätzliche Einleitungsöffnung zum Anschluss eines Waschtischs
- Langlebig durch hohe Verarbeitungsqualität und leistungsstarken Motor

Abmessungen

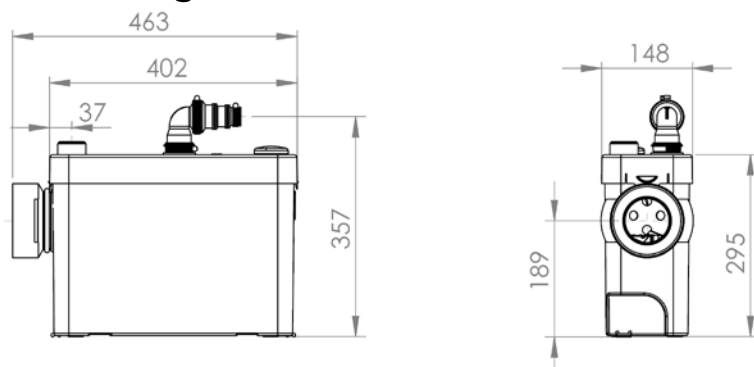

Technische Daten

Suverain 400VW	
Förderhöhe	4 m
Förderleistung	80 l/min.
Zusätzliche Einleitungsöffnung	1 x 40 mm
Druckleitung Anschluss	22 / 28 / 32 mm
Schutzart	IP 44
Stromversorgung	220 - 240 V / 50 Hz
Elektrischer Anschluss	Kabel, 120 cm
Motorleistung	400 W
Min. Aufbauhöhe Duschwanne	130 mm
Max. Abstand von WC	500 mm
Rückschlagklappe und Anschlusszubehör	im Lieferumfang
Aktivkohlefilter zur Neutralisierung von Gerüchen	inklusive
Herstellergarantie	24 Monate
Abmessungen Gerät LxBxH	401 x 146 x 295 mm
Gewicht Gerät	5,5 kg
Artikel-Nr.	L0017
GTIN	3308815059051

Reiniger/Entkalker

Spezialreiniger und Entkalker für Kleinhebeanlagen

Produktvorteile

- Reinigt und pflegt die Schaltmembran von Kleinhebeanlagen
- Verbessert die Pumpeigenschaften stark beanspruchter Bauteile der Hebeanlage
- Regelmäßiger Einsatz verlängert die Lebensdauer und reduziert das Ausfallrisiko
- Rezeptur ist speziell auf Druckleitungen mit kleinem Durchmesser abgestimmt
- Unbedenklich für Klärgruben
- Rezeptur und Dosierung labortechnisch geprüft



Um die Lebensdauer Ihres Gerätes zu verlängern, empfiehlt es sich, die Hebeanlage regelmäßig zu entkalken und zu reinigen.

Das schützt vor Verschlämmung und Ablagerungen und damit verbundenen Gerüchen. In die Kleinhebeanlage eingespült, sorgt der Spezialreiniger für schnellen Abtransport der gelösten Stoffe und erhöht dadurch auch die Lebensdauer und Funktionalität der Pumpen.



Technische Daten

Reiniger/Entkalker		
Gebinde	Kanister	Kanister
Inhalt	2 Liter	5 Liter
Verbrauch pro Anwendung	1 Liter	1 Liter
Artikel-Nr.	X2910N2	X2910N5
GTIN	3308815095523	3308819804015





KOMPAKT WCs

		 WC	 Wand WC	 Wasch- tisch	Seite
	Gestolette 1010	•		•	15

Sanibroy



Das wichtigste Werkzeug:

Der Sanibroy Hebeanlagen-Guide

Wir haben unsere langjährige Erfahrung aus unterschiedlichsten Bauprojekten und den engen Austausch mit unseren Partnern und Kunden genutzt, um Ihnen eine wertvolle Arbeitshilfe für den täglichen Arbeitsalltag zur Seite zu stellen. Kompakt und praxisorientiert liefert der Hebeanlagen-Guide leicht verständlich unverzichtbares Know-how für alle Hebeanlagentypen.



fachgerecht + normenkonform
planen

anforderungsgenau + richtig
bemessen

fehlerfrei
beraten + installieren

nachhaltig
warten + reinigen



Gestolette 1010

Keramik-WC mit integrierter Kleinhebeanlage nach DIN 12050-3



Produktvorteile

- Formschöne Keramiktoilette mit integrierter Hebeanlage – moderne und platzsparende Lösung zur Nachrüstung eines zusätzlichen WCs
- Geräuscharmes und wassersparendes Doppelspülsystem (1,8 l/3,5 l) mit hochwertiger Drucktaste
- Kein Spülkasten oder Druckspüler notwendig durch direkten Anschluss an die Wasserversorgung
- Ideal für kleinste Gäste-WCs durch kompakte Abmessungen und Anschlussmöglichkeit eines zusätzlichen Waschtischs
- Hoher Komfort durch abnehmbaren, antibakteriellen WC-Sitz mit Absenkautomatik
- Reinigungsfreundlich durch Keramik mit Antikalk-Beschichtung



Abmessungen

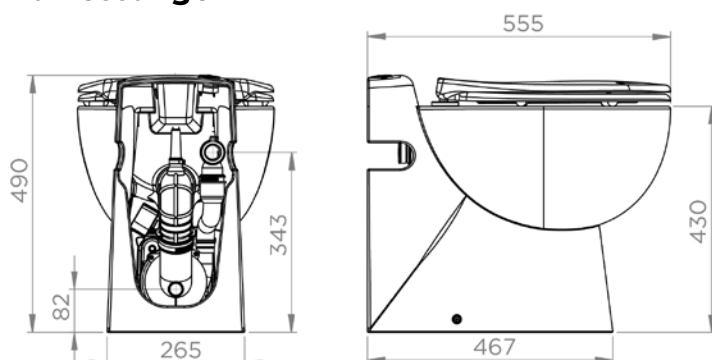









Technische Daten

Gestolette 1010	
Wasserverbrauch pro Spülgang	1,8 l / 3,5 l
Förderhöhe	3 m
Förderleistung	105 l/min
Zusätzliche Einleitungsöffnung	1x 40 mm
Druckleitung Anschluss	DN 25 / 32 mm
Schutzart	IP 44
Stromversorgung	220-240 V / 50-60 Hz
Elektrischer Anschluss	Kabel mit Stecker, 150 cm
Motorleistung	550 W
Rückschlagklappe, WC-Sitz und Anschlusszubehör	im Lieferumfang
Herstellergarantie	24 Monate
Abmessungen Gerät LxBxH	555 x 375 x 490 mm
Gewicht Gerät	27 kg
Artikel-Nr.	L0011
GTIN	3308815073767





SCHMUTZWASSER-HEBEANLAGEN

		 Dusche	 Waschtisch	 Badewanne	 Waschmaschine	 Geschirrspüler	 Spüle	 Bidet	Seite
	Suverain 20-FFA	•	•						18
	Suverain 30-FFA	•	•	•	•	•	•	•	19

Suverain 20-FFA

Schmutzwasserhebeanlage für fäkalienfreie Abwässer nach DIN 12050-2
Grauwasserpumpe für klassische Duschwannen



Produktvorteile

- Ideal für klassische Duschwannen durch zwei seitliche Einläufe und niedrige Einschalthöhe
- Kompakte Abmessungen zum Einbau unter der Duschwanne oder in einem Badezimmerschrank
- Zweiter Einlauf zum Anschluss eines Waschtischs

Abmessungen

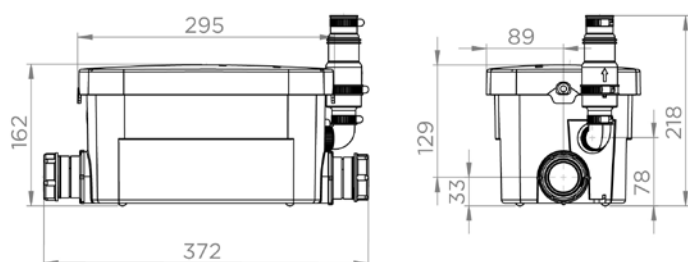

Technische Daten

Suverain 20-FFA	
Förderhöhe	4 m
Förderleistung	60 l / min
Einleitungsöffnung	2x DN 40
Druckleitung Anschluss	DN 25 / DN 32
Schutzart	IP 44
Stromversorgung	220-240 V / 50-60 Hz
Elektrischer Anschluss	Kabel ohne Stecker, 160 cm
Motorleistung	250 W
Min. Aufbauhöhe Duschwanne	120 mm
Durchschnittstemperatur des zufließenden Abwassers	35 °C
Rückschlagklappe und Anschlusszubehör	im Lieferumfang
Herstellergarantie	24 Monate
Abmessungen Gerät	293 x 177 x 162 mm
Gewicht Gerät	3,3 kg
Artikel-Nr.	L0016
GTIN	3308815058924

Suverain 30-FFA

Schmutzwasserhebeanlage für fäkalienfreie Abwässer nach DIN 12050-2
Für den universellen Einsatz im Haushalt



Produktvorteile

- Kräftige Schmutzwasserhebeanlage - entsorgt das Abwasser mehrerer Verursacher gleichzeitig
- Ideal für Haushaltsräume oder Waschküchen aber auch Bäder mit viel oder heißem Wasser von verschiedenen Objekten
- Schmutzwassertemperaturbeständig bis max. 60 °C - wasch- und spülmaschinengeeignet
- Langlebig durch hohe Verarbeitungsqualität, großes Fassungsvermögen und leistungsstarken Motor

Abmessungen

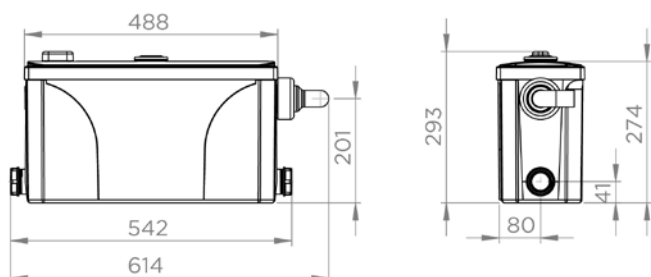







Technische Daten

Suverain 30-FFA	
Förderhöhe	5 m
Förderleistung	80 l / min.
Einleitungsöffnung	3x DN 40
Druckleitung Anschluss	DN 25 - DN 32
Schutzart	IP44
Stromversorgung	220-240 V / 50-60 Hz
Elektrischer Anschluss	Kabel mit Stecker, 120 cm
Motorleistung	400 W
Min. Aufbauhöhe Duschwanne	150 mm
Durchschnittstemperatur des zufließenden Abwassers	40 °C, Kurzzeitbetrieb 60 °C (max. 5 Min.)
Rückschlagklappe und Anschlusszubehör	im Lieferumfang
Herstellergarantie	24 Monate
Abmessungen Gerät LxBxH	488 x 170 x 294 mm
Gewicht Gerät	6,3 kg
Artikel-Nr.	L0008
GTIN	3308815059013





KONDENSAT- PUMPEN

		 GAS- Therme	 ÖL- Therme	 Wärme- pumpe	 Klima- anlage	 Kühlregal	Seite
	Suverain 10.1-FFA	● 50 kW	● 30 kW	●	●	●	22

Suverain 10.1-FFA

Kondensatbeanlage für Brennwertkessel, Kälte- und Klimageräte sowie Wärmepumpen



Produktvorteile

- Robuste und leistungsstarke Kondensatpumpe zur Entsorgung von Kondensaten aus Brennwertkesseln, Kälte- und Klimageräten oder Wärmepumpen
- Kompakte und geräuscharme Lösung für diskreten und unauffälligen Betrieb
- Hohe Anwendersicherheit durch potentialfreien Alarmkontakt
- Geeignet zur Wand- und Bodenmontage

Abmessungen

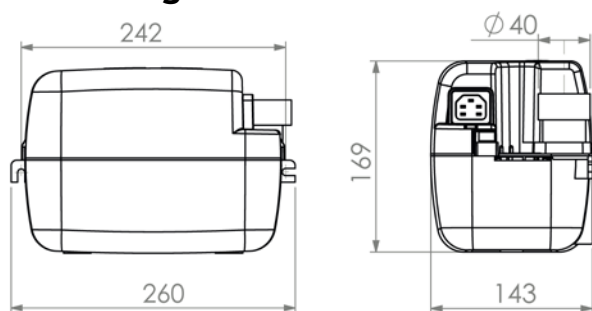

Technische Daten

Suverain 10.1-FFA	
Förderhöhe	4,5 m
Förderleistung	380 l/h
Einleitungsöffnung	28 mm
Druckleitung Anschluss	10 mm
Behältervolumen	2 l
Max. Wassereintrittstemperatur	35 °C, kurzzeitig bis 85 °C
Mindest-PH-Wert	2,5
Max. Leistung der angeschlossenen Gastherme	50 kW
Max. Leistung der angeschlossenen Öltherme	30 kW
Stromversorgung	220 - 240 V / 50 Hz
Elektrischer Anschluss	Kabel mit Stecker, 150 cm
Motorleistung	60 W
Schallpegel	< 45 db(A)
Max. Stromaufnahme	0,52 A
Schutzklasse	IP 20
Lieferumfang	Rückschlagklappe, Befestigungsmaterial, 5 m Ablaufschlauch, Einlaufadapter, Netzkabel (1,5 m), Kabel für Alarmschaltung (1,5 m)“
Herstellergarantie	6 Monate Garantie, 24 Monate Gewährleistung
Abmessungen Gerät LxBxH	260 x 143 x 169 mm
Gewicht Gerät	2,5 kg
Artikel-Nr.	L0030SK5
GTIN	3308815013046

GARANTIEBESTIMMUNGEN SFA DEUTSCHLAND GMBH (NACHFOLGEND SFA GENANNT)

für Produkte der Marke Lomac; Stand 01. Januar 2024

Durch ständige Produktüberwachung und Qualitätsprüfung sichern wir, dass unsere Produkte fehlerfrei unser Haus verlassen. Für den Fall, dass dennoch ein Fehler an einem unserer Produkte auftreten sollte, übernehmen wir ab dem Tag der Installation eine zweijährige Garantieleistung gemäß den nachfolgenden Bestimmungen.

Ausgenommen hiervon sind Kondensatpumpen, Tauch-/Brunnenpumpen, Zubehör sowie Ersatzteile. Für diese gilt die gesetzliche, zweijährige Gewährleistung.

Mängel im Rahmen der Garantie- und Gewährleistung werden durch unsere landesweit tätigen Servicepartner, wie auch von unserem Werkskundendienst kostenfrei behoben.

Gemäß dem Fall, dass erforderliche Arbeiten im Zeitraum der Garantie-/Gewährleistung nicht durch unsere landesweit tätigen Servicepartner bzw. Werkskundendienst, sondern durch andere Unternehmen ausgeführt werden, können grundsätzlich keine, im Ausnahmefall höchstens die Kosten, die bei der Nacherfüllung durch unseren Service entstanden wären, erstattet werden.

Die Garantieleistung auf unsere Produkte beträgt 2 Jahre. Voraussetzung hierfür ist die Montage und Inbetriebnahme durch eine fachkundige Person und entsprechend der EN 12056-4. Unsere Kundendienstabteilung oder unsere Servicepartner sind dazu angehalten vor Beginn des Einsatzes diese Parameter zu prüfen. Der Käufer oder Auftraggeber hat auf Anforderung die erforderlichen Belehrungs- und Montagenachweise sowie Protokolle (u.a. Rechnungskopie, Lieferschein, Fotos) zugänglich zu machen. Die Zugänglichkeit der Anlage muss gewährleistet sein. Ist dies nicht der Fall, entspricht der Einsatz einer Fehlfahrt und wird somit kostenpflichtig. Fäkalienanlagen müssen vor Reparatur seitens des Betreibers abgepumpt sein.

Von unserer Garantieleistung ausgenommen sind sämtliche Schäden, Mangelfolgeschäden, Verluste usw., die auf fehlerhafte oder unsachgemäße Bedienung, Behandlung, Installation, Nutzung, Wartung oder auf Nichtbeachten der Einbau-, Installations-, Nutzungs-, Reinigungs- und Wartungshinweise zurückzuführen sind. Montageanleitungen, Gebrauchs- und Pflegehinweise sind jedem Produkt beigelegt. Ebenso ausgenommen sind Aufwendungen, die aufgrund der individuellen baulichen Gegebenheiten vor Ort entstehen und nicht in einem unmittelbaren Zusammenhang mit unseren Produkten stehen, sowie Bauteile oder Zubehör (Verschleißteile*), welche aufgrund ihres bestimmungsgemäßen Gebrauchs mit der Zeit unbrauchbar werden. Kosten, die unserem Servicepartner oder der SFA entstanden sind und aus genannten Gründen nicht im Rahmen der Garantie abgedeckt sind, werden von unserem Servicepartner oder der SFA an den Auftraggeber belastet. Transportschäden sind umgehend mittels Bilddaten dokumentiert der SFA zu melden. Für Transportschäden nach zweiter oder dritter Strecke tritt SFA nicht in die Garantieverantwortung.

Bezüglich der Einsatzbereiche sowie der Montage verweisen wir zusätzlich auf die DIN EN 12050 1-3 sowie 12056 mit Anhang A. Unsere Werke sind ISO 9002 zertifiziert, unsere Produkte werden zu dem nach gültigen Euronormen hergestellt. Wir weisen ausdrücklich darauf hin, dass nach DIN EN 12050-3 dem Nutzer von „Hebeanlagen zur begrenzten Verwendung“ (Kleinhebeanlagen) ein WC oberhalb der Rückstauenebene zur Verfügung stehen muss und wir als SFA aus diesem Grund keine anfallenden Kosten, die durch NICHT-BENUTZBARKEIT einer defekten Anlage entstehen können, vergüten. Dem Hersteller obliegt das Recht der Nacherfüllung.

*Verschleißteile Beispiele: Membrane, Mikroschalter, Rückschlagklappen, Kondensatoren, WC-Sitze, Oberförderrohr, flexible Anschlussmaterialien etc.

ALLGEMEINE VERKAUFS- UND LIEFERBEDINGUNGEN SFA DEUTSCHLAND GMBH (NACHFOLGEND SFA GENANT) ZUR VERWENDUNG GEGENÜBER

1) Kaufleuten, wenn der Vertrag zum Betrieb des Handelsgewerbes gehört

2) Juristischen Personen des öffentlichen Rechts und öffentlich-rechtlichen Sondervermögen (beide nachfolgend „Käufer“)

1. Geltungsbereich und Vertragsschluss

1.1 Die Rechtsbeziehungen zwischen SFA und dem Käufer richten sich ausschließlich nach diesen Geschäftsbedingungen. Abweichende Standardbedingungen des Käufers, insbesondere der Abschluss des Eigentumsvorbehaltes, werden nicht anerkannt. Sie gelten auch dann nicht, wenn ihnen im Einzelfall nicht ausdrücklich widersprochen wurde.

1.2 Die Geschäftsbedingungen gelten für sämtliche Kaufverträge mit SFA; sie gelten auch für die gesamte künftige Geschäftsbeziehung mit SFA, ohne dass auf ihre Geltung jeweils gesondert hingewiesen werden muss.

1.3 Verbindliche Angebote des Käufers kann SFA innerhalb von drei Wochen ab Zugang annehmen. Sollte die Bestätigung vom Angebot inhaltlich abweichen, ist dies SFA unverzüglich mitzuteilen.

2. Lieferfristen und Annahmeverzug

2.1 Lieferzeiten sind für SFA nur dann verbindlich, wenn sie ausdrücklich zugesichert oder bestätigt wurden. Verbindliche Lieferfristen verlängern sich angemessen bei Eintritt höherer Gewalt und allen unvorhergesehenen nach Vertragsabschluss eintretenden und von SFA nicht zu vertretenden Hindernissen. Dies sind insbesondere Maßnahmen im Rahmen von Arbeitskämpfen, wie Streik und Aussperrung. Die angemessene Verlängerung der Lieferfrist gilt auch dann, wenn die vorgenannten Umstände bei Zulieferern von SFA eintreten. Die vorbezeichneten Umstände sind auch dann von SFA nicht zu vertreten, wenn sie während eines bereits vorliegenden Verzugs entstehen. Den Eintritt und das Ende derartiger Hindernisse wird SFA dem Besteller in wichtigen Fällen baldmöglichst mitteilen.

2.2 Die Einhaltung der Lieferverpflichtung von SFA setzt die rechtzeitige und ordnungsgemäße Erfüllung der Verpflichtung des Käufers voraus.

2.3 Gerät der Käufer in Annahmeverzug oder verletzt er sonstige Mitwirkungspflichten, ist SFA berechtigt, den daraus entstehenden Schaden einschließlich etwaiger Mehraufwendungen ersetzt zu verlangen. In diesem Falle geht auch die Gefahr eines zufälligen Unterganges oder einer zufälligen Verschlechterung des Kaufgegenstandes zu dem Zeitpunkt auf den Käufer über, in welchem er in Annahmeverzug gerät oder seine Mitwirkungspflicht verletzt.

3. Verzug, Teillieferung, Gefahrübergang

3.1 Das Verstreichen verbindlicher Lieferfristen befreit den Besteller, der vom Vertrag zurücktreten oder Schadenersatz wegen Nichterfüllung verlangen will, nicht davon, eine angemessene Nachfrist zur Erbringung der Leistung zu setzen und zu erklären, dass er die Leistung nach Ablauf der Nachfrist ablehnen werde. Dies gilt

dann nicht, wenn Lieferfrist bzw. Liefertermin ausdrücklich als Festtermin zugesichert oder vereinbart wurde.

3.2 Teillieferungen sind in zumutbarem Umfang zulässig

3.3 Sofern sich aus der Auftragsbestätigung nichts anderes ergibt, ist Lieferung „ab Werk“ vereinbart.

3.4 Die Gefahr geht spätestens mit der Absendung der Lieferung an den Käufer über und zwar auch dann, wenn Teillieferungen erfolgen oder SFA noch andere Leistungen, wie z.B. die Versandkosten übernommen hat. Auf Wunsch des Käufers wird auf seine Kosten die Sendung durch SFA gegen Diebstahl, Bruch, Transport, Feuer- und Wasserschäden sowie sonstige versicherbare Risiken versichert.

3.5 Verzögert sich der Versand der Liefergegenstände infolge von Umständen, die der Käufer zu vertreten hat, so geht die Gefahr vom Tage der Versandbereitschaft ab auf den Käufer über; jedoch ist SFA verpflichtet, auf Wunsch und Kosten des Käufers die Versicherungen zu bewirken, die dieser verlangt.

3.6 Angelieferte Ware ist, auch wenn sie unwesentliche Mängel aufweist, vom Käufer unbeschadet von Gewährleistungsrechten entgegen zu nehmen.

4. Preise- / Zahlungsbedingungen

4.1 Sofern sich aus der Auftragsbestätigung nichts anderes ergibt, gelten die Preise von SFA „ab Werk“.

4.2 Die gesetzliche Mehrwertsteuer ist in den Preisen von SFA nicht eingeschlossen; sie wird in gesetzlicher Höhe am Tag der Rechnungsstellung in der Rechnung gesondert ausgewiesen.

4.3 Die Kaufpreisforderungen von SFA sind nach Stellung der Rechnung sofort ohne Abzug zu bezahlen, sofern nicht Abweichendes vereinbart wird. Tritt nach Vertragsabschluss eine Vermögensverschlechterung beim Käufer ein, ist SFA berechtigt, sämtliche Forderungen aus der Geschäftsverbindung fällig zu stellen.

4.4 Kommt der Käufer in Zahlungsverzug, ist SFA berechtigt, Verzugszinsen i.H. von 9 % über dem Basiszinssatz zu verlangen. Die Geltendmachung eines weiteren Verzugschadens bleibt vorbehalten.

4.5 Die von Schecks oder anderer unbarer Zahlungsmittel behält sich SFA vor. Die Annahme erfolgt stets nur zahlungshalber. Zahlungen in fremder Währung werden gemäß Bankabrechnung gutgeschrieben.

4.6 Das Recht zur Aufrechnung oder Zurückbehaltung ist dem Käufer nur mit unbestrittenen oder rechtskräftigen Gegenforderungen möglich.

5. Eigentumsvorbehalt

5.1 SFA behält sich an den von ihr gelieferten Waren das Eigentum vor, bis zur Erfüllung sämtlicher, ihr gegen den Käufer zustehenden Ansprüche. Bei laufender Rechnung gilt das vorbehaltene Eigentum als Sicherung der Saldoforderung von SFA.

5.2 Werden die gelieferten Waren vom Käufer mit anderen Gegenständen zu einer einheitlichen Sache verbunden und ist die andere Sache als Hauptsache anzusehen, ist der Käufer verpflichtet, SFA anteilig Miteigentum zu übertragen, soweit die Hauptsache ihm gehört. Veräußert der Käufer die gelieferte Ware bestimmungsgemäß weiter, tritt er hiermit schon jetzt die aus der Veräußerung entstehenden Forderungen gegen seinen Abnehmer mit allen Nebenrechten an SFA bis zur völligen Tilgung aller ihrer Forderungen aus der Geschäftsverbindung ab.

Der Käufer ist in widerruflicher Weise berechtigt, die abgetretenen Forderungen für eigene Rechnung und im eigenen Namen einzuziehen. Die Einziehungsermächtigung kann widerrufen werden, wenn der Käufer seinen Zahlungsverpflichtungen nicht rechtzeitig nachkommt oder eine wesentliche Vermögensverschlechterung beim Käufer eintritt. Der Käufer hat dann unverzüglich die an SFA abgetretenen Forderungen und deren Schuldner bekannt zu geben und alle zum Einzug durch SFA erforderlichen Angaben zu machen, sowie die dazu notwendigen Unterlagen zur Verfügung zu stellen und dem Schuldner die Abtretung mitzuteilen.

5.3 Bei vertragswidrigem Verhalten des Käufers, insbesondere bei Zahlungsverzug ist SFA berechtigt, die gelieferte Ware zurückzunehmen. In der Zurücknahme der Ware durch SFA liegt kein Rücktritt vom Vertrag, es sei denn, SFA hätte dies ausdrücklich erklärt. SFA ist nach Rücknahme der Ware zu deren Verwertung befugt. Der Verwertungserlös ist auf die Verbindlichkeiten des Käufers – abzüglich angefallener Verwertungskosten – anzurechnen.

5.4 Bei Pfändung der Vorbehaltsware oder sonstigen Eingriffen Dritter, hat der Käufer SFA unverzüglich schriftlich zu benachrichtigen, damit SFA gemäß § 771 ZPO Klage erheben kann. Soweit der Dritte nicht in der Lage ist, SFA die gerichtlichen und außergerichtlichen Kosten einer Klage gemäß § 771 ZPO zu erstatten, haftet der Käufer für diese Kosten.

5.5 SFA verpflichtet sich, die ihr zustehenden Sicherheiten auf Verlangen des Käufers insoweit freizugeben, als der realisierbare Wert der Sicherheiten die zu sichernden Forderungen um mehr als 10 % übersteigt. Die Auswahl der frei zu gebenden Sicherheiten obliegt SFA.

6. Gewährleistung

6.1 Die Gewährleistungsrechte des Käufers stehen diesem nur dann zu, wenn er seinen nach §§ 377, 378 HGB geschuldeten Untersuchungs- und Rügeobliegenheiten ordnungsgemäß nachgekommen ist. Mängelrügen haben schriftlich zu erfolgen, wobei Telefax- oder E-Mail-Übermittlungen ausreichend sind.

6.2 Bei begründeten Mängelrügen im Gewährleistungszeitraum wird SFA den Mangel beseitigen und die zum Zwecke der Mangelbeseitigung erforderlichen Aufwendungen, insbesondere Transport-, Wege-, Arbeits- und Materialkosten tragen, soweit sich diese nicht dadurch erhöhen, dass die Kaufsache nach einem anderen Ort als dem Erfüllungsort verbracht wurde. Dies gilt unbeschadet der Regelung in § 438 Abs. 2 BGB.

6.3 Wenn die Nachbesserung dreimal fehlgeschlagen ist, ohne dass der Mangel behoben wurde, oder wenn SFA, nachdem zugesagt wurde, Ersatz zu liefern, vom Käufer eine Nachfrist gesetzt wird und diese ergebnislos verstreicht, steht dem Käufer nach seiner Wahl das Recht zu, Rückgängigmachung des Vertrages (Rücktritt) oder Herabsetzung des Kaufpreises (Minderung) zu verlangen.

6.4 SFA übernimmt keine Gewähr für Schäden, die aus einer ungeeigneten oder unsachgemäßen Montage, Inbetriebnahme oder Wartung im Sinn von Ziffer 7 entstehen. Gleiches gilt für Schäden durch natürliche Abnutzung, fehlerhafte oder nachlässige Behandlung des Kaufgegenstandes, ungeeignete Betriebsmittel oder Austauschwerkstoffe, mangelnde Installations- oder Wartungsarbeiten, chemische, elektrochemische oder elektrische Einflüsse, sofern sie nicht auf ein Verschulden von SFA zurückzuführen sind.

7. Montage, Inbetriebnahme und Wartung, Vertragsstrafe

7.1 Der Käufer hat die ihm von SFA übergebenen Montage-, Inbetriebnahme- und Wartungsanweisungen streng einzuhalten. Im Fall eines Weiterverkaufs an Wiederverkäufer hat der Käufer dafür Sorge zu tragen, dass der Wiederkäufer die Anweisungen seinerseits befolgt. Bei einem Weiterverkauf an sonstige Dritte ist der Käufer verpflichtet, in geeigneter Form darüber zu belehren, dass Gewährleistungs- und Garantierechte wegfallen können, wenn gegen die Anweisungen verstoßen wird.

7.2. Für Abwasserhebeanlagen gilt die EN 12056-4. Danach dürfen elektrische Anschlüsse nur von einer Elektrofachkraft durchgeführt werden. Inbetriebnahmen müssen durch Fachkundige erfolgen und schriftlich protokolliert werden. Gleiches gilt für die in festgelegten Zeitabständen erforderlichen Wartungen. Treten bei der Wartung Mängel auf, sind diese dem Anlagenbetreiber schriftlich gegen Quittung zu melden.

7.3. Der Käufer hat auf Anforderung seitens SFA die gemäß Ziffer 7.1 und 7.2 erforderlichen Belehrungs- und Montagenebenleistungen sowie Protokolle unverzüglich zugänglich zu machen. Bei einem Weiterverkauf an Wiederverkäufer erstreckt sich die Pflicht darauf, die entsprechenden Nachweise vom Wiederverkäufer zu erlangen und SFA oder einer von SFA dafür bestimmten, von Berufs wegen zur Verschwiegenheit verpflichteten Person vorzulegen.

7.4 Für jeden Fall des schuldhaften Verstoßes gegen eine Verpflichtung aus Ziffer 7.1, 7.2 oder 7.3 schuldet der Käufer SFA eine Vertragsstrafe in Höhe von 500,- Euro.

8. Allgemeine Haftungsbeschränkung

SFA haftet nicht bei einer fahrlässigen Vertragsverletzung ihrer Mitarbeiter oder Erfüllungsgehilfen. Sie haftet jedoch in voller Schadenshöhe bei grobem Verschulden gesetzlicher Vertreter und leitender Angestellter. SFA haftet außerdem dem Grund nach bei jeder schuldhaften Verletzung wesentlicher Vertragspflichten und außerhalb solcher Pflichten dem Grund nach auch für grobes Verschulden einfacher Erfüllungsgehilfen. Die Haftung für die Verletzung wesentlicher Vertragspflichten und bei grobem Verschulden einfacher Erfüllungsgehilfen ist jedoch der Höhe nach auf den Ersatz des typischen vorhersehbaren Schadens beschränkt.

9. Schriftform

Salvatorische Klausel, Erfüllungsort und Gerichtsstand, Rechtswahl

9.1 Sämtliche Anzeigen und Erklärungen, die SFA gegenüber abzugeben sind, bedürfen der Schriftform. Übermittlung per Telefax wahrt die Schriftform.

9.2 Sollten eine oder mehrere Bestimmungen der Allgemeinen Lieferbedingungen unwirksam sein, so bleibt die Wirksamkeit des Kaufvertrages im übrigen hiervon unberührt.

9.3 Erfüllungsort für alle Verpflichtungen aus dem Kauf ist Dietzenbach. Ausschließlicher Gerichtsstand ist das für den Sitz der SFA zuständige Gericht.

9.4 Für die vertraglichen Beziehungen gilt deutsches Recht unter Ausschluss des UN-Kaufrechts.

SFA Deutschland GmbH

Waldstr. 23, Gebäude B 5, D-63128 Dietzenbach
Tel. 06074 - 30928 - 0, Telefax 06074 - 30928 - 90
Sitz Offenbach HRB 10878
UST-ID Nr: DE129455354

IHRE PERSÖNLICHEN ANSPRECHPARTNER IN DEUTSCHLAND

VERKAUFSLEITER Nord

Kilian Schare

Tel.: +49 170 4409237
Fax: +49 6074 3092890
schare@sanibroy.de

NORD

GEBIET 1: PLZ 17 – 20, 22 – 25

Thorben Schulz

Tel.: +49 170 7391639
Fax: +49 6074 3092890
schulz@sanibroy.de

GEBIET 2: PLZ 21, 26 – 28

Christian Glier

Tel.: +49 151 46190766
Fax: +49 6074 3092890
glier@sanibroy.de

GEBIET 3: PLZ 29 – 31, 37 + 38

Florian Ringhofer

Tel.: +49 151 9985544
Fax: +49 6074 3092890
ringhofer@sanibroy.de

GEBIET 4: PLZ 40 – 47, 57 + 58

Frank Völlmer

Tel.: +49 160 7123969
Fax: +49 6074 3092890
voellmer@sanibroy.de

GEBIET 5: PLZ 32, 33, 48, 49, 59

Peter Salzbrunn

Tel.: +49 171 7125785
Fax: +49 6074 3092890
salzbrunn@sanibroy.de

GEBIET 6: PLZ 50 – 54, 56

Wolfgang Kaufhold

Tel.: +49 151 24190942
Fax: +49 6074 3092890
kaufhold@sanibroy.de

GEBIET 7: PLZ 10 – 16, 39

Fachhandel, Installateure

Mike Rösler

Tel.: +49 171 3054193
Fax: +49 6074 3092890
roesler@sanibroy.de

Fachplaner, Installateure

Thoralf Cappa

Tel.: +49 160 7035193
Fax: +49 6074 3092890
cappa@sanibroy.de

VERKAUFSLEITER Süd

Ullrich Schwertner

Tel.: +49 170 7332084
Fax: +49 6074 3092890
schwertner@sanibroy.de

SÜD

GEBIET 1: PLZ 01 – 04, 06, 08 + 09

Jean-Marc Beck

Tel.: +49 171 4590991
Fax: +49 6074 3092890
beck@sanibroy.de

GEBIET 2: PLZ 07, 34 – 36, 96 – 99

Jens Dunkel

Tel.: +49 179 4600186
Fax: +49 6074 3092890
dunkel@sanibroy.de

GEBIET 3: PLZ 55, 60 + 61, 63 – 65

Elke Müller

Tel.: +49 171 8182220
Fax: +49 6074 3092890
mueller@sanibroy.de

GEBIET 4: PLZ 66 – 69, 74, 76

Peter Pfaff

Tel.: +49 160 4574158
Fax: +49 6074 3092890
pfaff@sanibroy.de

GEBIET 5: PLZ 70 – 73, 75, 77 – 79, 88 – 89

Jochen Schumacher

Tel.: +49 171 4590992
Fax: +49 6074 3092890
schumacher@sanibroy.de

GEBIET 6: PLZ 80 – 83, 85 – 87

Markus Weinreich

Tel.: +49 170 4469833
Fax: +49 6074 3092890
weinreich@sanibroy.de

GEBIET 7: PLZ 84, 90 – 95

Gerd Häußner

Tel.: +49 151 21757502
Fax: +49 6074 3092890
haeusser@sanibroy.de

DEUTSCHLAND-ZENTRALE

SFA Deutschland GmbH

Waldstraße 23, Gebäude B5
D-63128 Dietzenbach
Tel.: +49 6074 30928-0
Fax: +49 6074 30928-90
info@sfa-deutschland.de

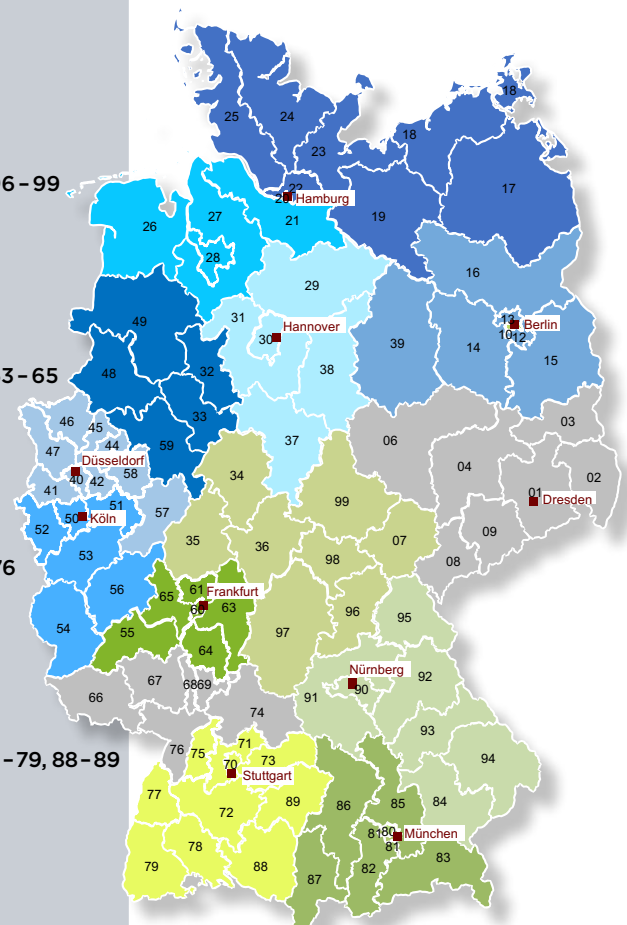

Lomac

SFA Deutschland GmbH
Waldstraße 23, Gebäude B5
D-63128 Dietzenbach
Tel. +49 6074 309280
Fax +49 6074 3092890
info@sfa-deutschland.de
www.lomac.de

Aus drucktechnischen Gründen können sich bei einzelnen Abbildungen Farbabweichungen ergeben. Konstruktions-, Maß- und Designänderungen behalten wir uns vor. Für Druckfehler übernehmen wir keine Haftung.